



CosmoWATER



Предлагаем больше



# CosmoWATER HOME 22

Инструкция по монтажу и обслуживанию ионообменного умягчителя



**ПОДКЛЮЧЕНИЕ И КОНТРОЛЬ:**  
 Вход/выход  
 Байпас системы  
 Фиксация труб  
 Проходной шланг

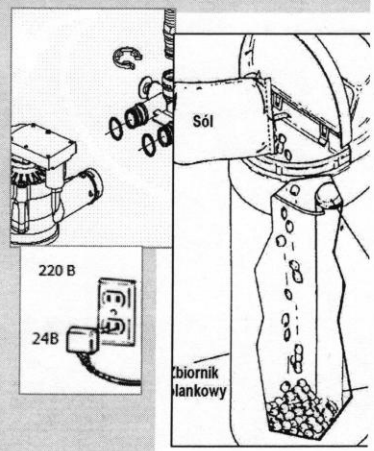
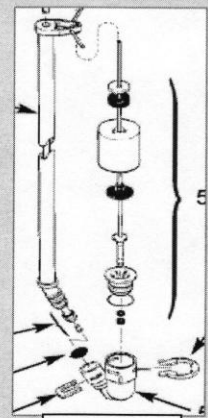
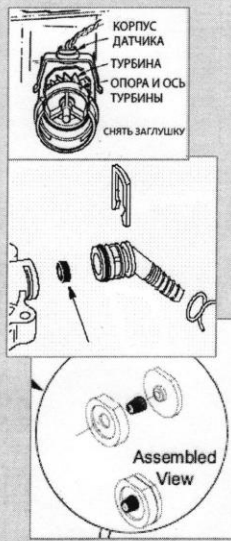
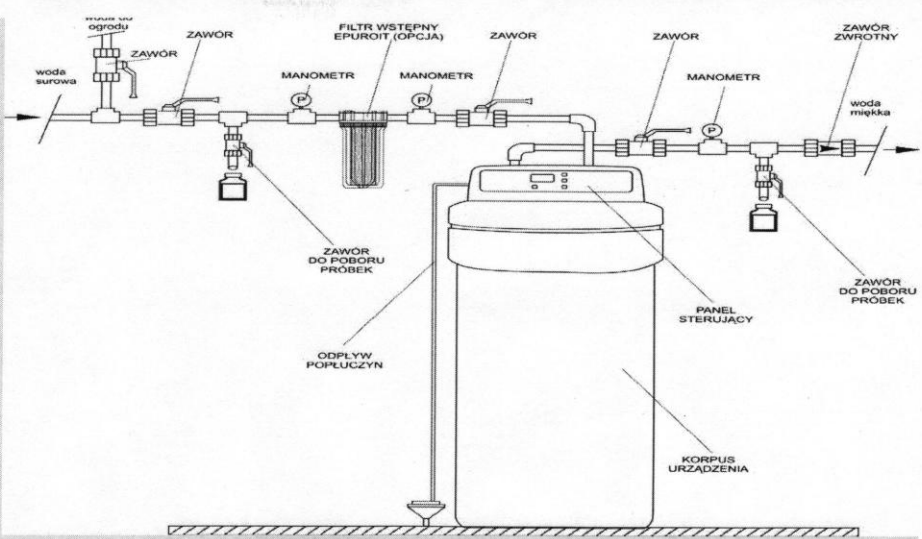

**НАСТРОЙКА**

**Внимание:**  
 Схема напоминания действий при вводе устройства в эксплуатацию является типовой и содержит ключевые напоминания, которые могут неполностью совпадать с данной моделью. Схеме нужно следовать слева на право, сверху вниз.







<b>ОСНОВНЫЕ ДАННЫЕ</b>	<b>6</b>
<b>РАЗДЕЛ I</b>	<b>7</b>
1. ГИДРАВЛИЧЕСКИЙ МОНТАЖ	7
A. УКАЗАНИЯ ПО ТЕХНИКЕ БЕЗОПАСНОСТИ	7
B. РАСПАКОВКА УМЯГЧИТЕЛЯ	7
C. ПРОВЕРКА УСЛОВИЙ ПОДКЛЮЧЕНИЯ	7
D. ВЫБОР МЕСТА УСТАНОВКИ	8
E. МАТЕРИАЛЫ	9
F. ПОДКЛЮЧЕНИЕ ДРЕНАЖА	10
2. ПЕРВЫЙ ЗАПУСК УСТРОЙСТВА	12
A. ПРОГРАММИРОВАНИЕ ПАНЕЛИ УПРАВЛЕНИЯ	12
B. ДОБАВЛЕНИЕ СОЛИ В РАССОЛЬНЫЙ БАК	14
C. ПОДМЕС ВОДЫ НА ПЕРЕПУСКНОМ КЛАПАНЕ	15
<b>РАЗДЕЛ II</b>	<b>16</b>
1. ФУНКЦИИ ПАНЕЛИ УПРАВЛЕНИЯ	16
A. ЗАПУСК РЕГЕНЕРАЦИИ ВРУЧНУЮ	16
B. СИСТЕМА КОНТРОЛЯ СОЛИ	17
C. ДОПОЛНИТЕЛЬНЫЕ ФУНКЦИИ	17
D. ОСНОВНАЯ ИНФОРМАЦИЯ ПО ДИАГНОСТИКЕ	19
E. ПРЕДОХРАНИТЕЛЬНЫЙ ФИЛЬТР	20
F. ОТСУТСТВИЕ ЭЛЕКТРИЧЕСКОГО ПИТАНИЯ	20
G. КОДЫ ОШИБОК	20
2. ОСНОВНАЯ ИНФОРМАЦИЯ ДИСПЛЕЯ	21
<b>РАЗДЕЛ III</b>	<b>22</b>
1. УХОД ЗА УМЯГЧИТЕЛЕМ	22
A. ДОБАВЛЕНИЕ СОЛИ В РАССОЛЬНЫЙ БАК	22
B. СОЛЕВЫЕ ОТЛОЖЕНИЯ	23
C. ПРОВЕРКА ЖЕСТКОСТИ ВОДЫ ПОСЛЕ УМЯГЧИТЕЛЯ	23
D. ПРОВЕРКА ДАВЛЕНИЯ ВОДЫ В СИСТЕМЕ	23
E. ПРОВЕРКА ЗАГРЯЗНЕННОСТИ МЕХАНИЧЕСКОГО ФИЛЬТРА	24
F. ПРОВЕРКА ТЕКУЩЕГО ВРЕМЕНИ ЧАСОВ	24
2. УКАЗАНИЯ ПО ЭКСПЛУАТАЦИИ	24
3. КНИГА ЗАПИСЕЙ ПО ЭКСПЛУАТАЦИИ	24
4. ВОЗМОЖНЫЕ НЕИСПРАВНОСТИ	25
<b>РАЗДЕЛ IV</b>	<b>26</b>
1. РАЗМЕРЫ	26
2. ОСНОВНЫЕ ТЕХНИЧЕСКИЕ ДАННЫЕ	26
<b>РАЗДЕЛ V</b>	<b>27</b>
1. ЗАПАСНЫЕ ЧАСТИ	27
A. ОБЩАЯ СХЕМА	27
B. УПРАВЛЯЮЩИЙ КЛАПАН	29
<b>ГАРАНТИЙНАЯ КАРТА</b>	<b>31</b>
<b>ПРОТОКОЛ ВВОДА В ЭКСПЛУАТАЦИЮ – ОРИГИНАЛ</b>	<b>33</b>
<b>ПРОТОКОЛ ВВОДА В ЭКСПЛУАТАЦИЮ – КОПИЯ</b>	<b>35, 37</b>
<b>ЭКСПЛУАТАЦИОННАЯ КНИГА</b>	<b>39</b>

## Внимание

Перед началом установки просим Вас ознакомиться с этой инструкцией и придерживаться всех правил безопасности относительно запуска, или работы устройства. Если у Вас возникнут какие-то вопросы, обращайтесь в первую очередь к сервисной службе продавца, дальше к дистрибьютору или к производителю устройства

### ОСНОВНЫЕ ДАННЫЕ

Просим заполнить следующие поля:

Устройство – CosmoWATER HOME 22(КОСМОВОТЕР ХОМ 22)

Серийный номер (SERIAL No\*) : .....

Дата ввода в эксплуатацию : .....

Код даты (DATA CODE\*) : .....

Жесткость воды/единицы : .....

Концентрация железа : .....

Привкус и/или запах : .....

Давление воды : .....

Расход воды на входе : .....



\* Серийный номер и Код даты указаны на наклейке с задней стороны крышки устройства (РИС.№1)

## РАЗДЕЛ I

### 1. ГИДРАВЛИЧЕСКИЙ МОНТАЖ

#### А. УКАЗАНИЯ ПО ТЕХНИКЕ БЕЗОПАСНОСТИ

- Перед тем как приступить к установке и запуску умягчителя просим ознакомиться с этой инструкцией. Соблюдение этих указаний гарантирует безопасное и полноценное использования приобретенного устройства.  
Несоблюдение этой инструкции может вызвать материальный ущерб и вред для здоровья.
- **Умягчитель убирает из воды катионы кальция магния, отвечающие за жесткость воды, а также может убирать соединения двухвалентного железа растворенного в воде предельной концентрации до 0,7 мг/л. Умягчитель не может убирать других видов железа (например, органическое), а также не улучшает вкус и запах воды.**
- Температура окружающей среды, в которой работает устройство, не может быть ниже 4°C, и выше 40°C.
- Максимальная температура воды, которую устройство может обрабатывать, не может быть большей 49 °C.
- Избегайте монтировать устройство в зоне воздействия прямых солнечных лучей. Они могут привести к деформации пластмассовых деталей.
- Устройство работает от напряжения 24В. Используйте трансформатор 220 В, который поставляется в комплекте с устройством, или совместимый с ним, с выходным напряжением 24В переменного тока.
- В случае повреждения кабеля питания, нужно сразу же выключить трансформатор. Перед тем, как снова включить питание, кабель нужно заменить, или отремонтировать.
- Устройство не предназначено для работы с водой, опасной в микробиологическом и отношении.

#### В. РАСПАКОВКА УМЯГЧИТЕЛЯ

В первую очередь нужно вынуть все элементы устройства из картонной упаковки. Проверить, не было ли устройство повреждено во время транспортировки. Если такое случилось, нужно немедленно сообщить об этом факте продавцу.

Устройство вынимайте очень осторожно. Оно доставляется в собранном виде, что отражается на его относительно большом весе. Переноса его, просим удерживать его за верхний край рассольного бака либо „за низ“, а также избегать перетягивания по полу. Не переворачивайте его вверх дном, не роняйте, не ставьте на неровную или заостренную поверхность.

#### С. ПРОВЕРКА УСЛОВИЙ ПОДКЛЮЧЕНИЯ

##### • Давление воды в трубопроводе

Чтобы устройство надлежащим образом работало, давление в водопроводе не может быть меньше чем 2,0 бара и больше чем 8,0 бар. Если давление ниже минимального, нужно использовать насосную станцию, которая поднимает давление, а если давление превышает допустимый максимум, нужно установить редуктор давления.

##### **Внимание:**

*Если в течение дня давление высокое, то может так произойти, что ночью оно превысит значение 8,0 бар. В таком случае, рекомендуется установить редуктор давления. С целью контроля рабочего давления в системе установки, рекомендуем оборудовать ее манометрами согласно схеме установки (РИС. №3).*



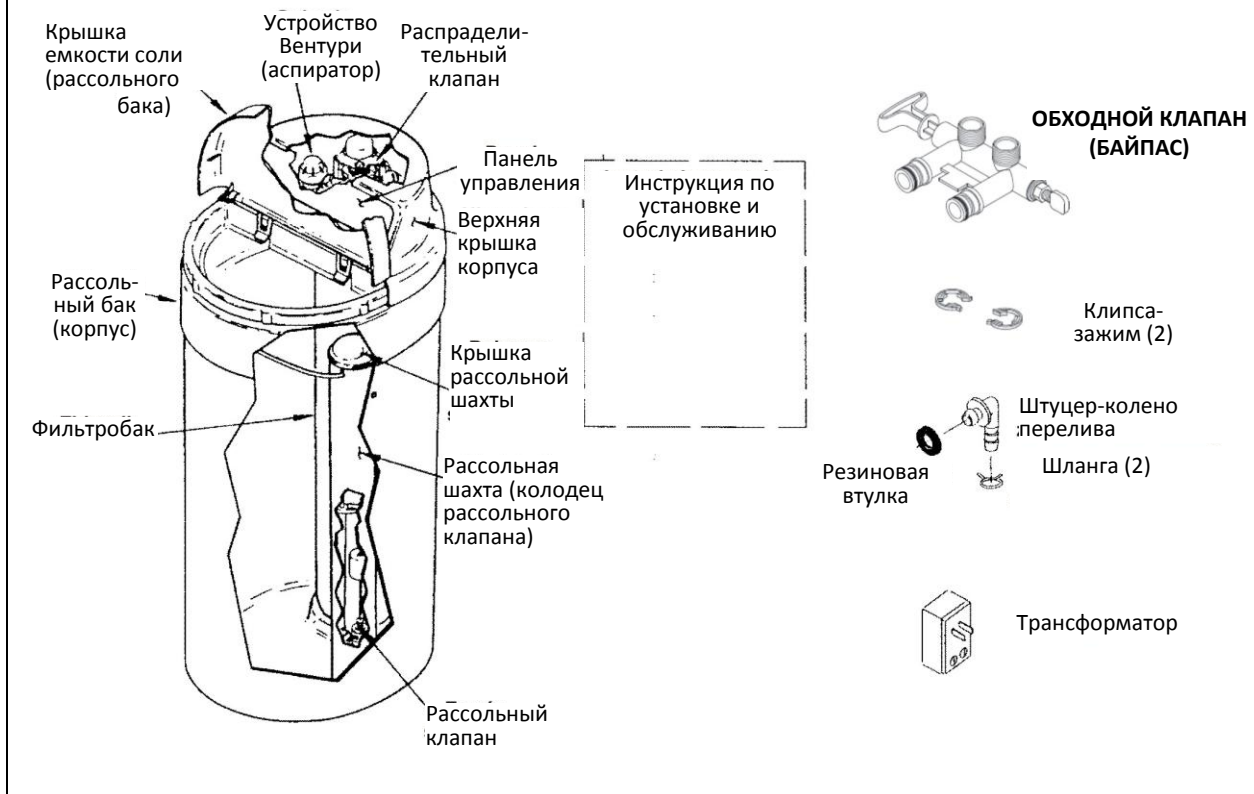

#### • Поток воды

Для нормальной работы устройства необходимо, чтобы поток на входе не опускался ниже значения 11 л/мин, что обеспечивается поддержанием давления в нужном диапазоне при недопущении заужений трубопроводов подачи воды и дополнительных гидравлических сопротивлений.

#### D. ВЫБОР МЕСТА УСТАНОВКИ

- Устройство должно быть размещено, по мере возможности, сразу после входа подачи воды в дом, в непосредственной близости канализационного стока. В случае возникновения вопросов по установке устройства нужно обратиться за консультацией к поставщику.
- Подключая устройство перед водонагревателем (или котлом), нужно обратить внимание, чтобы температура воды в месте подключения не превышала 49 °С. Лучше всего между устройством и водонагревателем (или котлом) установить обратный клапан, чтобы предотвратить попадание горячей воды в устройство. Попадание горячей воды может вызвать повреждение элементов управляющего клапана и загрузки.
- Рекомендуется подключать кран для потребления воды вне дома (напр. для полива) перед установкой обработки воды. Использование обработанной воды вне дома (если только нет такой необходимости) экономически невыгодно.
- Устройство нужно установить в месте, в котором оно не может замерзнуть. В случае замерзания устройство будет выведено из строя. На подобного рода повреждения гарантия не распространяется.
- Устройство работает от напряжения 24 В. Трансформатор для подключения питания может поставляться с устройством, в противном случае нужно проконсультироваться с продавцом. Розетка с заземлением должна находиться возле устройства, и быть защищенной от дождя и мороза. Устройство должно быть всегда подключено к электрическому питанию; розетка не может быть оборудована выключателем, который можно случайно выключить.

## Е. МАТЕРИАЛЫ

Перед тем, как приступить к инсталляции устройства важно проверить соответствие подвода и отвода воды от устройства. Смотри спереди, Вход воды «IN» находится слева, а выход воды «OUT» - справа. Также нужно определить материал для монтажа водопровода системы. Система может быть выполнена из:

- ПВХ,
- ПЭ,
- оцинкованных труб с резьбовым соединением,
- меди (исходя из материала, рекомендуется установить жесткость воды на выходе (при помощи подмеса на перепускном клапане) от 1 до 2 мг-экв/л (3-6 немецких градуса); материал не рекомендуется из-за качества имеющейся на рынке меди).

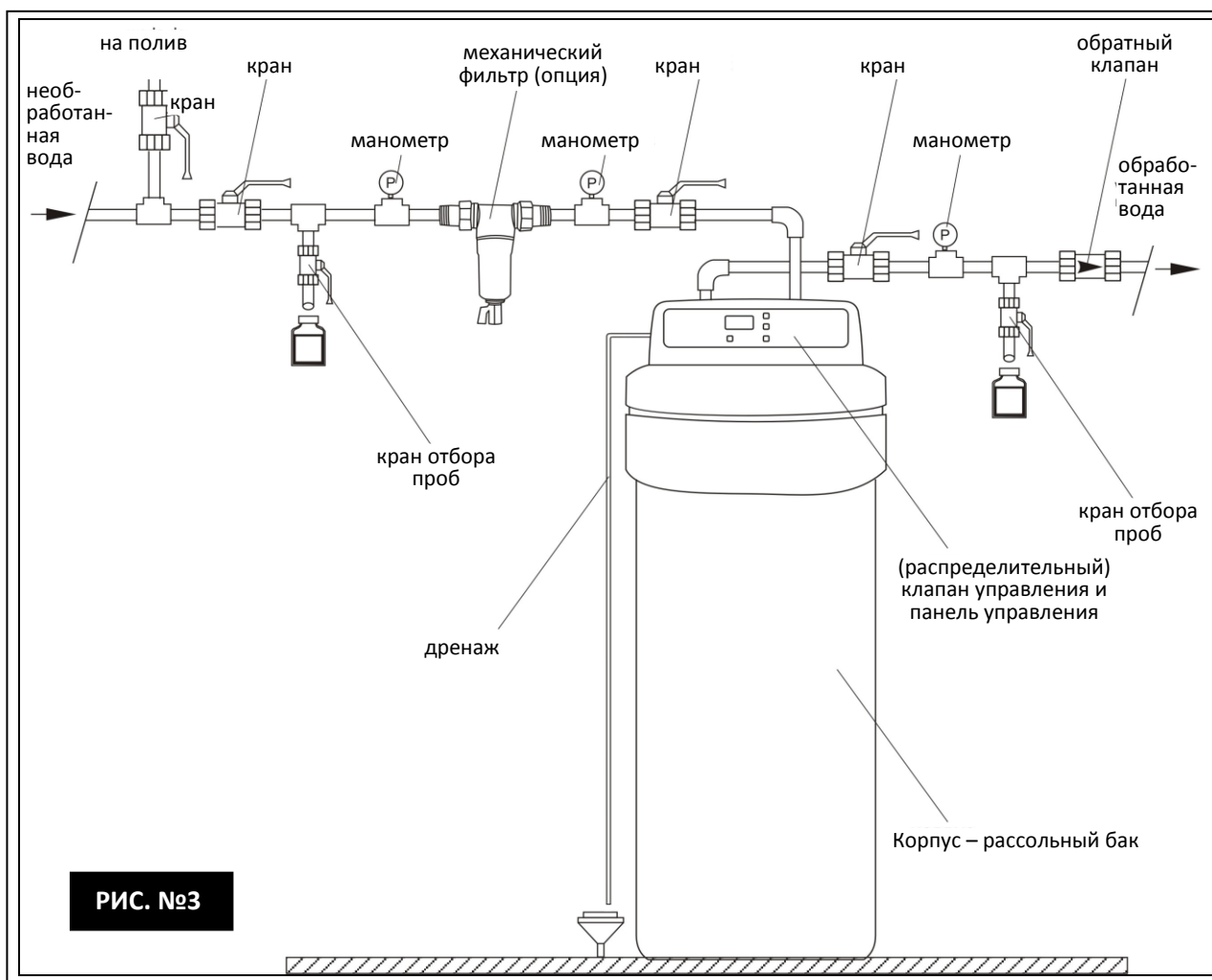

Гидравлическое подключение устройства следует выполнять в соответствии со схемой на РИС. №3. Устройство может поставляться с моноблочным обходным краном (байпасом) с элементами подключения и шлангом для дренажа. Комплектация системы такими элементами как: краны, манометры, фильтр механической очистки и т. д., должна быть выполнена лицом производящим монтаж, так как эти элементы не входят в комплектацию устройства.

Рекомендуется включить в схему обходную линию на всю систему или для каждого фильтра отдельно для удобства проведения обслуживания, без прекращения подачи воды потребителям, а также обратные клапана, в линии обработанной воды, пре возможности попадания горячей воды на утройтво, и в линии обработанной воды, на случай возникновения отрицательного давления.

**Внимание:** С целью исключения проблем с правильным гидравлическим подключением умягчителя, рекомендуем консультироваться с сервисом поставщика.

## **Г. ПОДКЛЮЧЕНИЕ ДРЕНАЖА**

### 1. Подключение дренажа промывной воды

- Для подключения стока грязной воды (дренажа) из устройства к канализационной системе нужно применять шланг, который может поставляться вместе с устройством, или жесткий шланг необходимой длины (до 8 метров). Один его конец необходимо натянуть на штуцер дренажа, который находится с тыльной стороны управляющего клапана, а второй подвести к канализационному стоку (РИС. №4). Между концом шланга и дренажным отверстием **должен быть зазор, по меньшей мере, 4 см, чтобы предотвратить возможное сифонирование грязной воды в устройство.**
- Шланг нужно закрепить так, чтобы во время интенсивного источа грязной воды он не шевелился. Он также не может быть загнутым, скрученным, или перебитым.
- Желательно, чтобы шланг находился ниже места подключения к управляющему клапану.

### 2. Подключение штуцера-колена перелива рассольного бака.

- Вставить резиновую втулку в отверстие рассольного бака (сзади) так, чтобы часть ее находилась снаружи, а часть внутри.
- Толстый конец штуцера вставить во втулку с внешней стороны бака.
- Можно подсоединить шланг 3/8 дюйма с внутренней резьбой (не комплектуется) как описано в пункте 1.

### **Внимание:**

- шланг штуцера перелива устанавливается на случай аварийного прекращения выполнения программы регенерации на стадии «наполнения».

- Никакая часть шланга перелива не должна быть выше уровня штуцера перелива (см. РИС.№4).

- Нельзя подключать шланг перелива к линии шланга дренажа распределительного клапана (см. п. 1 выше).

**РИС. №4**

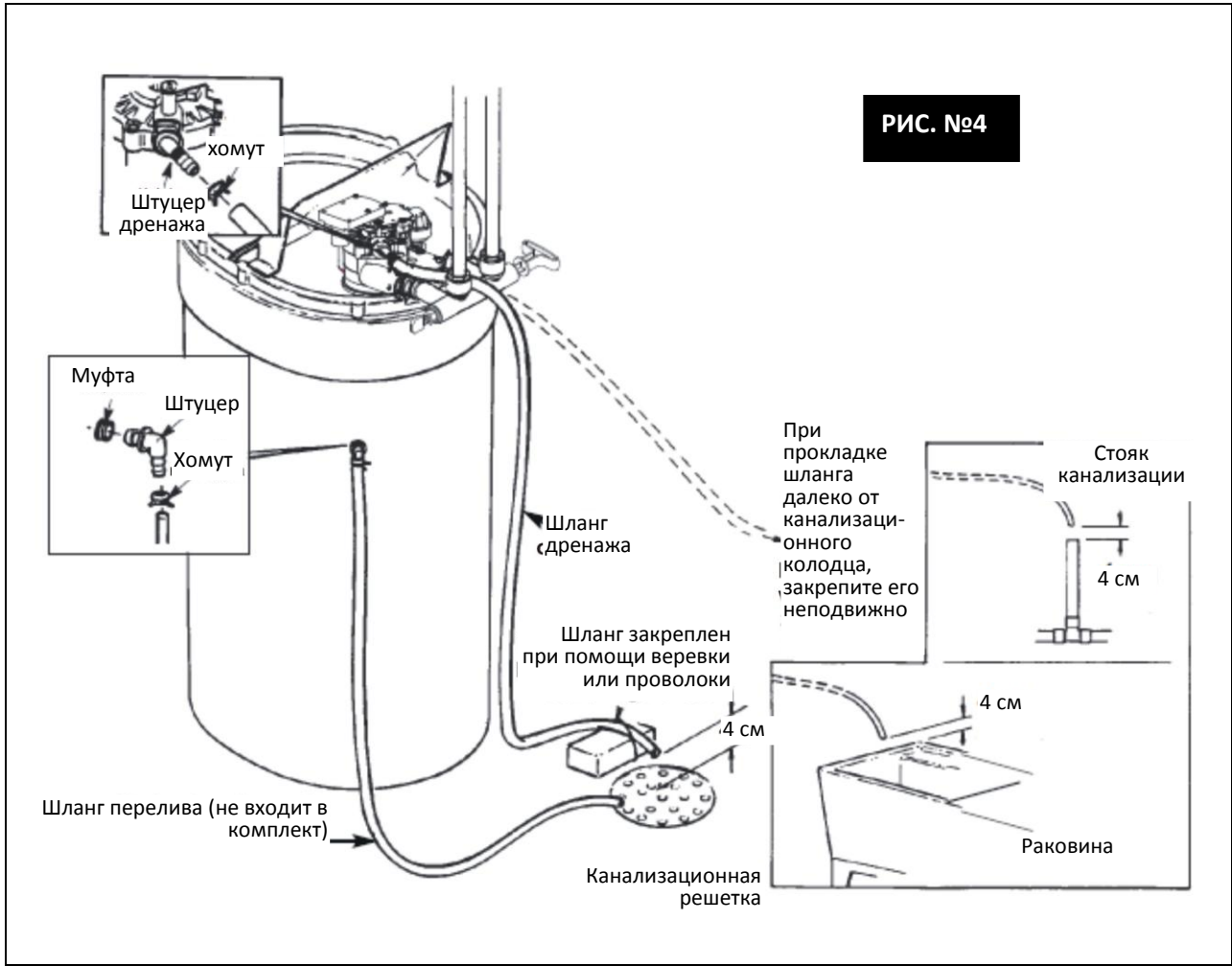

## 2. ПЕРВЫЙ ЗАПУСК УСТРОЙСТВА

### А. ПРОГРАММИРОВАНИЕ ПАНЕЛИ УПРАВЛЕНИЯ

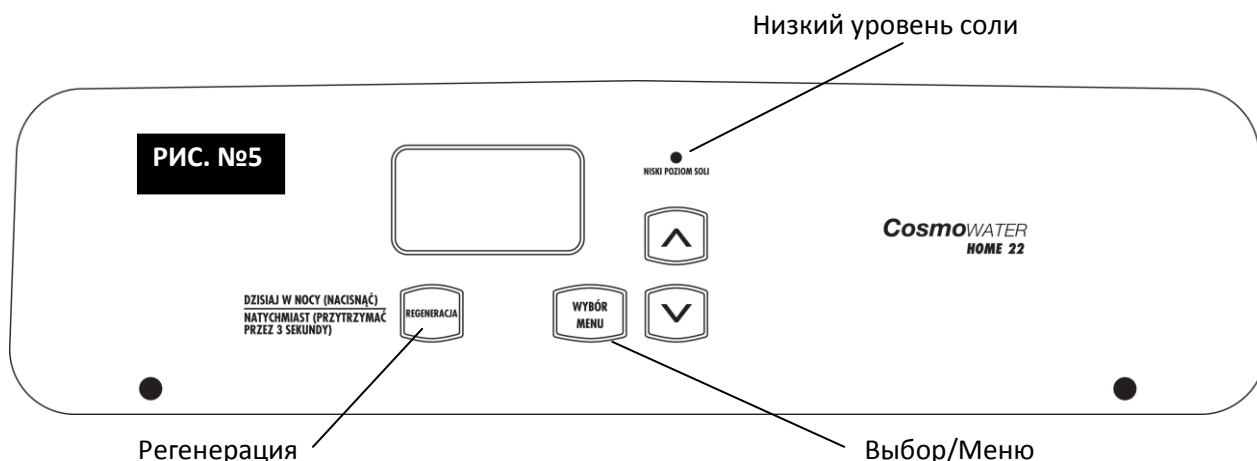

По включению трансформатора в сеть на дисплее через несколько секунд появиться код модели устройства (SR22) а также тестовый номер (напр. J3.0). Далее появится надпись установки текущего времени *SET TIME* и начнет мигать 12:00.

Если на экране не появится надпись установки текущего времени *SET TIME*, то нужно нажать кнопку **Выбор/Меню** несколько раз, до появления надписи. Если появится код, отличный от **SR22**, то нужно связаться со службой сервиса продавца.

Звуковой сигнал (BIP): сигнал срабатывает при каждом нажатии кнопки. Одиночный звуковой сигнал извещает об одном изменении на дисплее. Серия звуковых сигналов извещают о тех, что нажата не та кнопка и нужно нажать другую.

#### ► Установка времени

Для установки нужного значения времени нажать кнопки  $\wedge$  или  $\vee$ , чтобы перевести часы вперед или назад, соответственно.

Если установлен 12ти часовой режим отображения времени, то между  $0^{00}$  и  $11^{59}$  на экране будет присутствовать надпись *AM*; а между  $12^{00}$  и  $23^{59}$  – *PM*.

Если нажимаем одну из кнопок  $\wedge$  или  $\vee$ , то время меняется на одну минуту вперед или назад, соответственно. Если держать кнопки нажатыми, то время будет меняться быстро.



#### ► Программирование жесткости воды

Однократное нажатие кнопки **Выбор/Меню** (из экрана текущего времени) переключает на экран установки жесткости воды *SET HARDNESS*; на экране должно мигать значение 25 (жесткость по умолчанию).



## ДАЛЕЕ СЛЕДУЕТ ЗАПРОГРАММИРОВАТЬ ЖЕСТКОСТЬ ОБРАБАТЫВАЕМОЙ ВОДЫ В gpg.

Жесткость воды может быть определена в разных единицах измерения. Ниже приводится таблица соотношений некоторых единиц измерения.

Единица жесткости	мг CaCO <sub>3</sub> /л	°f Франц. градус	°n Немецк. градус	gpg	мг-экв/л
1 мг CaCO <sub>3</sub> /л	1	0.1	0.056	0.05	0.02
1 франц. градус (°f)	10	1	0.56	0.58	0.2
1 нем. градус (°n)	17.8	1.7	1	1.03	0.357
1 gpg	17.2	1.7	0.96	1	0.344
1 мг-экв/л	50	5	2.8	2.9	1

Необходимо узнать из физико-химического анализа воды или при помощи экспресс тестов уровень жесткости, содержание железа и марганца обрабатываемой воды. Эти данные нужно записать в форму на стр. 6 данной инструкции, а также на отдельный бланк, который нужно приклеить скотчем с обратной стороны крышки рассольного бака.

Если необработанная вода содержит растворенное железо в концентрации более 0,3 мг/л, то вместо фактической жесткости воды следует вводить скорректированную жесткость. Ее нужно вычислить следующим образом:

$$\text{Скорректированная жесткость } [^{\circ}n] = \text{жесткость } [^{\circ}n] + 4,8 \times \text{железа в мг/л}$$

Жесткость воды (пересчитанную в gpg) программируем в контроллере устройства. Для этого нажимаем кнопки  $\wedge$  или  $\vee$ , до появления на экране нужного значения. Нажатие кнопки  $\vee$  приводит к уменьшению значения вводимой жесткости до значения 1. Нажатие кнопки  $\wedge$  приводит к увеличению показания вводимого значения жесткости до максимального значения для данной модели. Между значениями 1 и 25 каждое нажатие кнопок  $\wedge$  или  $\vee$  соответственно увеличивает или уменьшает значение жесткости на одну единицу. Между значением 25 и максимальным значением значение меняется на 5 единиц. Если держим кнопку нажатой, то за 1 секунду значение изменяется в два раза.

### ► Программирование времени начала регенерации

Однократное нажатие кнопки **Выбор/Меню** (из экрана жесткости воды) переключает на экран времени начала регенерации *SET RECHARGE TIME*; на экране должно мигать значение 02:00 (ночи) как значение по умолчанию.



Если подтвердить это значение (нажатием **Выбор/Меню**), то устройство будет начинать регенерацию в 02:00 ночи, которая закончится около 04:00. Так как в этот период вероятность использования воды минимальна, то это будит оптимальным временем. Если нужно изменить время начала регенерации, то нужно нажимать кнопки  $\wedge$  или  $\vee$  для установки иного времени. При программировании времени начала регенерации при 12-ти часовом режиме часов следует обратить внимание на обозначение *AM* (между 00<sup>00</sup> и 11<sup>59</sup>) или *PM* (между 12<sup>00</sup> и 23<sup>59</sup>). Нажатие кнопки **Выбор/Меню** фиксирует введенные изменения времени начала регенерации.

Каждый раз, когда нажимаются кнопки  $\wedge$  или  $\vee$ , время изменяется на один час вперед или назад. Если держать кнопку нажатой, то время будет изменяться на 2 единицы за 1 секунду.

## ► Программирование уровня соли

Однократное нажатие кнопки Выбор/Меню (с экрана Программирования времени начала регенераций) приводит к переключению на экран Установки уровня соли *SET SALT LEVEL*.

Панель управления имеет систему контроля уровня соли в рассольном баке. Для программирования уровня соли следует:

- Открыть крышку рассольного бака, чтобы определить уровень соли в баке. Лучше всего досыпать соль до максимального уровня.
- Шкала внутри рассольного бака содержит метки от 0 до 8. Следует заметить уровень соли.

Нажимая кнопки  $\wedge$  или  $\vee$  нужно запрограммировать актуальный уровень соли. Пример слева показывает, что уровень соли находится на метке 4.

Сигнал низкого уровня соли загорится при уровне соли 2 или ниже. Не следует допускать, чтобы уровень соли опускался ниже этой метки.

**Следует помнить, что при каждом досыпании соли следует перепрограммировать ее уровень.**

Для отключения системы контроля уровня соли, нужно нажать кнопки  $\wedge$  или  $\vee$ , чтобы на экране появилась надпись OFF.

Нажатие **Выбор/Меню** активирует введенные изменения.

Далее следует запрограммировать функцию Дополнительной промывки (очистки) **CLEAN FEATURE**, а также Продолжительность Дополнительной промывки **CLEAN FEATURE MINUTES**. Информация по программированию этих функций находится в разделе II.



## В. ДОБАВЛЕНИЕ СОЛИ В РАССОЛЬНЫЙ БАК

Для регенерации фильтрзагрузки используется рассол, т.е. водный раствор соли. Необходимо использовать специальную таблетированную соль для умягчителей. Соль засыпается в бак для соли (рассольный бак), который также является корпусом устройства (РИС. №6). Во влажных помещениях рекомендуется наполнять бак для соли не больше, чем до половины и чаще досыпать соль.

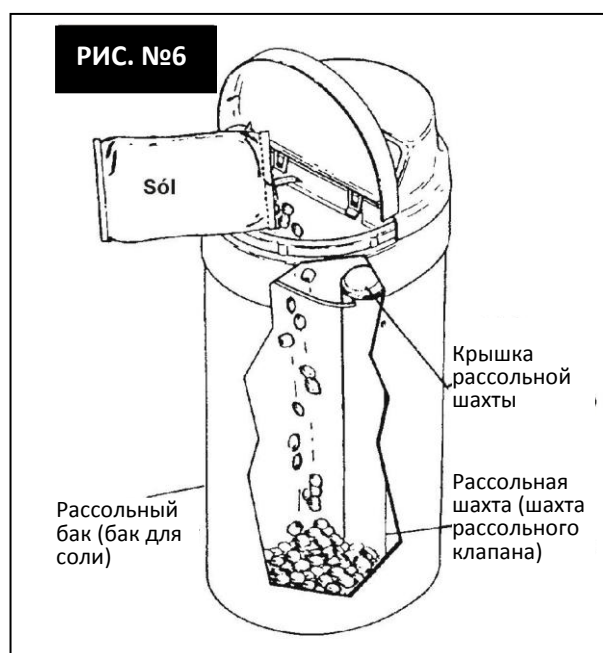

Рекомендация следует из возможности возникновения во влажных помещениях, так называемых солевых отложений или «солевых мостов» (РИС. №9). В помещениях с нормальной влажностью соль может быть засыпана на полную высоту рассольного бака, то есть до уровня крышки рассольной шахты. При нормальной эксплуатации распределительный клапан направляет в рассольный бак ограниченное количество воды, чтобы создать рассол, который потом будет использован как регенерационное средство фильтрзагрузки. Исходя из особых требований к качеству регенерационного средства, следует использовать только качественную специальную соль для умягчителей (DIN 19604). Запрещается использование пищевой соли.

Перед наполнением рассольного бака солью, следует убедиться в плотном закрытии крышки шахты рассольного клапана. В шахту к рассольному

клапану не должна попадать ни одна таблетка соли.



Емкость рассольного бака (бака для соли) приведена в разделе IV – «Основные технические данные».

Далее следует запустить ручную регенерацию. Действия по запуску регенерации вручную описаны в разделе II. После проведения регенерации устройство будет готово к работе.

### С. ПОДМЕС ВОДЫ НА ПЕРЕПУСКНОМ КЛАПАНЕ

Стандартный перепускной клапан, которым комплектуется умягчитель, имеет регулятор подмеса жесткой воды (РИС.№7). Он служит для настройки жесткости воды на выходе умягчителя. В домашнем хозяйстве может рекомендоваться использование воды с жесткостью 1-2 мг.-экв./л. (3 – 6 немецких градусов). Перед любой настройкой нужно открутить шестигранную гайку регулятора подмеса (против часовой стрелки), чтобы разблокировать регулятор. Для увеличения жесткости воды на выходе следует вращать ручку регулятора против часовой стрелки, придерживая ручку поршня другой рукой. Из положения полностью закрученного регулятора, можно увеличивать жесткость, сделав максимально до 6 оборотов регулятора. Дальнейшее выкручивание регулятора может привести к нарушению целостности клапана и утечке воды. После перенастройки регулятора следует проверить жесткость воды на выходе. Если жесткость превышает нужную, необходимо повернуть регулятор в противоположном направлении, придерживая ручку поршня. После установки необходимой

жесткости, следует закрутить по часовой стрелке гайку до упора, чтобы заблокировать вращение регулятора. Следует помнить, что каждый раз при перемещении ручки клапана в положение обхода (by-pass), необходимо закрутить регулятор подмеса до упора по часовой стрелке.





## РАЗДЕЛ II

### 1. ФУНКЦИИ ПАНЕЛИ УПРАВЛЕНИЯ

#### А. ЗАПУСК РЕГЕНЕРАЦИИ ВРУЧНУЮ

В процессе эксплуатации устройства могут возникнуть ситуации, в которых нужно обязательно провести регенерацию запущенную вручную. Это случается когда:

- Использовано воды больше, чем запланировано (например, визит гостей). Тогда существует вероятность исчерпания емкости загрузки до момента начала регенерации по программе.
- Не хватило соли в рассольном баке (не было вовремя досыпано) – следует немедленно досыпать соль.
- В процессе регенерации произошло отключение электропитания.
- Первый раз вводим устройство в эксплуатацию (первый запуск устройства).

##### ► Немедленная регенерация *RECHARGE NOW* (ПИС.№5)

Нажать кнопку регенерации и удерживать ее, пока на дисплее не появится и не начнет мигать информация о регенерации *RECHARGE NOW*. Клапан переключится в положение наполнения (первая фаза регенерации), следующая фаза будет начинаться автоматически. По окончании регенерации устройство снова будет способно обрабатывать воду.



##### ► Регенерация Сегодня Ночью *RECHARGE TONIGHT* (ПИС.№5)

Нажать кнопку Регенерации (не удерживать). Сообщение Регенерации Сегодня Ночью *RECHARGE TONIGHT* начнет мигать. Регенерация начнется в запрограммированное время (2:00 ночи по умолчанию). Для отмены команды на регенерацию следует нажать (не придерживая) кнопку Регенерации еще раз. Надпись *RECHARGE TONIGHT* исчезнет с экрана.

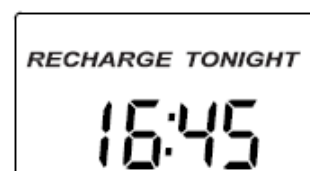

#### **Внимание:**

Во время процесса регенерации устройство не умягчает воду.

#### **Внимание:**

При первой регенерации запускаемой вручную очень важно наблюдать за устройством на протяжении 3 часов, особенно дренаж, чтобы не было затопления помещения.

## В. СИСТЕМА КОНТРОЛЯ СОЛИ

Панель управления снабжена системой контроля уровня соли в рассольном баке. Для программирования системы контроля соли нужно следовать данной процедуре:

- ▶ Открыть крышку рассольного бака, чтобы определить, сколько соли в нем находится.
- ▶ Шкала внутри сборника (на стенке рассольной шахты) имеет метки от 0 до 8. Следует определить уровень соли по шкале.

Нажать кнопку **Выбор/меню** один раз, чтобы на экране появилась надпись *SET SALT LEVEL*. Нажимая кнопки  $\wedge$  или  $\vee$  нужно установить уровень соли соответствующий фактическому. Сигнал Низкого уровня соли загорится, когда расчетный уровень будет соответствовать метке 2 или ниже. Не следует допускать, чтобы уровень соли опускался ниже этого значения.

**Следует помнить, что при каждом досыпании соли следует переустанавливать указатель уровня.**

Для деактивирования системы контроля уровня соли следует нажимать кнопки  $\wedge$  или  $\vee$ , чтобы появилась надпись OFF.

Нажать кнопку **Выбор/меню**, для подтверждения изменений и возврата к главному экрану.

**С. ДОПОЛНИТЕЛЬНЫЕ ФУНКЦИИ – ЭФФЕКТИВНОСТЬ СОЛИ *SALT EFFICIANCY*, ДОПОЛНИТЕЛЬНАЯ ПРОМЫВКА (ОЧИСТКА) *CLEAN*, ПРОДОЛЖИТЕЛЬНОСТЬ ДОПОЛНИТЕЛЬНОЙ ПРОМЫВКИ (ОЧИСТКИ) *CLEAN FEATURE MINUTES*, МАКСИМАЛЬНОЕ КОЛИЧЕСТВО ДНЕЙ МЕЖДУ РЕГЕНЕРАЦИЯМИ *MAXIMUM DAYS BETWEEN REGENERATIONS*, ФУНКЦИЯ 97% *FEATURE 97%*, 12 ИЛИ 24 ЧАСОВОЙ РЕЖИМ ВРЕМЕНИ *12/24 HOUR CLOCK*, ПРОДОЛЖИТЕЛЬНОСТЬ ОБРАТНОЙ И БЫСТРОЙ ПРОМЫВОК *BACKWASH & FAST RINSE TIMES*.**

1. Для того чтобы установить одну из этих функций нажмите кнопку **Выбор/Меню** и удерживайте ее в течение 3 секунд, пока на экране не появится сообщение "000".

Снова нажмите (не удерживайте) кнопку **Выбор/Меню**, чтобы на экране появилось сообщение сообщений ЭФФЕКТИВНОСТИ СОЛИ *SALT EFFICIANCY*. Для активации следует нажать кнопки  $\wedge$  или  $\vee$ , чтобы появилась надпись ON.

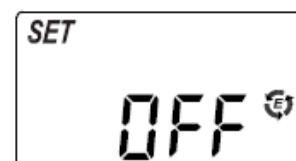

**ЭФФЕКТИВНОСТЬ СОЛИ:** Если эта функция включена (ON), водоумягчитель будет работать при эффективности соли в 11,5 г-экв на один килограмм соли или выше. Умягчитель может регенерироваться чаще, используя меньшие дозы соли и меньшее количество воды.

**Активация данной функции может быть выполнена только сертифицированным специалистом сервиса. Активация этой функции неавторизованным специалистом может привести к утрате гарантии.**

2. Нажмите кнопку **Выбор/меню** повторно, чтобы получить одно из показанных ниже сообщений функции Дополнительной промывки *SET CLEAN*.

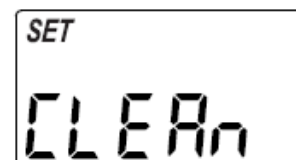

**ДОПОЛНИТЕЛЬНАЯ ПРОМЫВКА (CLEAN):** Эту функцию рекомендовано активировать ON. Тогда происходит дополнительная очистка обратным и прямым потоком слоя загрузки, перед ее регенерацией солевым рассолом. Если на экране есть надпись OFF (ВЫКЛ), то с помощи кнопки  $\wedge$  или  $\vee$ , нужно переключаться с OFF (ВЫКЛ) на ON (ВКЛ).

3. Нажмите кнопку **Выбор/Меню** повторно, чтобы перейти к экрану *SET CLEAN TIME* (Продолжительность дополнительной промывки).

**ПРОДОЛЖИТЕЛЬНОСТЬ ДОПОЛНИТЕЛЬНОЙ ПРОМЫВКИ:** Если на экране будет мигать, например, 7, то это будет означать, что продолжительность дополнительной промывки (встречной и прямой промывки) будет 7 минут. Обычно рекомендуется ставить продолжительность дополнительной промывки на 1 минут. В случае если вода на входе содержит повышенное количество механических загрязнений, таких как, песок, осадок, взвеси и т. п., эту установку можно увеличить до 15 минут. Для того чтобы увеличить время цикла нажмите кнопку ^, а чтобы уменьшить – кнопку v.



4. Нажмите кнопку **Выбор/Меню** повторно, чтобы перейти к экрану Регенерации *SET RECHARGE*.

**МАКСИМАЛЬНОЕ КОЛИЧЕСТВО ДНЕЙ МЕЖДУ РЕГЕНЕРАЦИЯМИ MAXIMUM DAYS BETWEEN REGENERATIONS:** Автоматическая регенерация в случае малого расхода воды поможет поддержать микробиологическую чистоту загрузки (при малом расходе воды на загрузке могут развиваться микроорганизмы и бактерии). При заводской установке (AUTO) эта функция не активна. То есть, при малом потреблении воды устройство регенерироваться не будет. Чтобы ее активировать следует нажать кнопку ^ или v, для задания нужного значения. Возможно установить от 1 до 15 дней (DAY).



5. Нажмите кнопку **Выбор/Меню** повторно, чтобы на экране появилась надпись *SET, 97* и *OFF*, которые будут попеременно мигать.

**ФУНКЦИЯ 97% FEATURE 97%:** При заводской установке (97 и OFF) эта функция выключена. Если ее активировать нажав кнопку ^ или v (на экране будут попеременно мигать 97 и ON), то в момент исчерпания емкости загрузки до 97% устройство начнет регенерацию в любой момент суток, несмотря на запрограммированное время начала регенерации.

**Активация данной функции может быть выполнена только сертифицированным специалистом сервиса. Активация этой функции неавторизованным специалистом может привести к утрате гарантии.**

6. Нажимайте кнопку **Выбор/Меню** повторно (не удерживая), чтобы на экране появилась надпись 12 или 24 часового режима времени.

**12 ИЛИ 24 ЧАСОВОЙ РЕЖИМ ВРЕМЕНИ:** Если нужно поменять режим показания времени с 12 часового на 24х часовой или обратно, нужно нажимать кнопку v или ^.

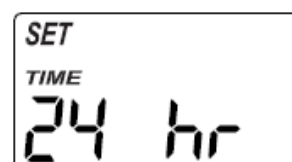

7. Нажимайте кнопку **Выбор/Меню** повторно (не удерживая), чтобы на экране появилась надпись Продолжительности обратной промывки *SET TIME ba* и, например, 7, которые будут мигать. Это будет означать, что продолжительность обратной промывки – 7 минут. Когда кнопка **Выбор/Меню** будет нажата снова, то на экране появится надпись Продолжительности Быстрой промывки *SET TIME Fr* и, например, 3, которые будут мигать. Это будет означать, что продолжительность быстрой промывки (укладки) – 3 минуты.

**Активация данной функции может быть выполнена только сертифицированным специалистом сервиса. Активация этой функции неавторизованным специалистом может привести к утрате гарантии.**

8. Нажимайте кнопку **Выбор/Меню** повторно (не удерживая), чтобы на экране появилось текущее время.

#### D. ОСНОВНАЯ ИНФОРМАЦИЯ ПО ДИАГНОСТИКЕ

► Счетчик потока обработанной воды.

Этот указатель позволяет диагностировать, работает ли в устройстве счетчик обработанной воды. Благодаря нему, можно также судить о скорости протекающей обработанной воды. Нажать и придержать кнопку **Выбора/меню**, пока на экране не появится 000--. Если вода протекает через устройство, на экране мы увидим изменяющиеся значения от 000 до 199. Когда появится значение 199, это будет означать, что устройство произвело 199 галлонов (1 галлон -3,78 литра) очищенной воды. После превышения значения 199 счетчик начинает отсчет обработанной воды заново (от 000 до 199).

Чтобы вернуться к главному экрану нужно несколько раз нажать кнопку **Выбора/меню**, пока не появится текущее время.

► Память даты ввода в эксплуатацию

Нажать и придержать кнопку **Выбора/меню**, пока на экране не появится 000--. После нажатия кнопки **^** появится цифра, а также надпись TIME. Цифра будет означать количество дней, которые истекли с момента ввода в эксплуатацию умягчителя. Когда мы отпустим кнопку **^**, на экране вновь появится 000--.

Чтобы вернуться к главному экрану, следует несколько раз нажать кнопку **Выбора/меню**, пока не появится текущее время.

► Счетчик регенераций

Нажать и придержать кнопку **Выбора/меню**, пока на экране не появится 000--. После нажатия кнопки **v**, появится цифра, а также надпись RECHARGE. Цифра будет означать количество регенераций, которое провел умягчитель с момента ввода в эксплуатацию устройства. Когда мы отпустим кнопку **v**, на экране вновь появится 000--.

Чтобы вернуться к главному экрану, следует несколько раз нажать кнопку **Выбора/меню**, пока не появится текущее время.

## Е. ПРЕДОХРАНИТЕЛЬНЫЙ ФИЛЬТР

Фильтрационная сетка, находящаяся в корзине верхнего распределителя устройства, дистрибьютора (РИС. № 8), предотвращает попадание загрязнений в фильтрационный бак устройства. Когда вода протекает по устройству, эти загрязнения собираются во встроенной корзине и вымываются в канализацию перед началом основного процесса регенерации. Активирование функции дополнительной очистки CLEAN ON позволяет автоматически удалять загрязнения с фильтрационной сетки перед каждой регенерацией.

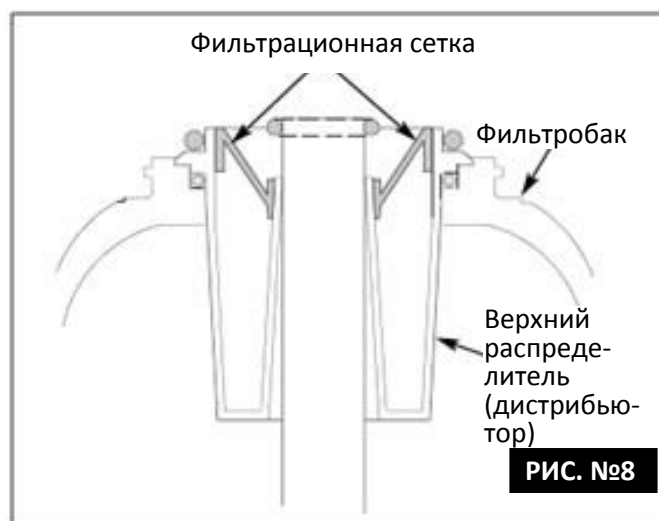

### **Внимание!**

*Фильтрационная сетка, находящаяся в корзине верхнего распределителя устройства, не заменяет предварительного механического фильтра, устанавливаемого на трубопроводе неочищенной воды.*

## Ф. ОТСУТСТВИЕ ЭЛЕКТРИЧЕСКОГО ПИТАНИЯ

Если случится перерыв в электропитании, дисплей выключится, но контроллер сохранит все параметры установок, включая текущее время на протяжении нескольких часов. Когда электропитание будет восстановлено, следует проверить и настроить текущее время, в случае, если время на экране мигает или не соответствует действительности. Запрограммированные значения: жесткость воды и время начала регенерации и т. д. не должны никогда корректироваться, разве что мы хотим их изменить. Даже, если после длительного перерыва в электропитании высвечивается неправильное время, устройство по-прежнему функционирует правильно и обрабатывает воду. Неправильное время приведет к тому, что пока время не будет исправлено, регенерация будет начинаться в несоответствующее время.

## Г. КОДЫ ОШИБОК

Код ошибки может появиться на экране, если возникнет проблема неисправности в какой-нибудь из электронных частей устройства. Если вместо текущего времени появится код ошибки, следует вызвать авторизованную сервисную службу.

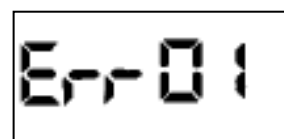

## 2. ОСНОВНАЯ ИНФОРМАЦИЯ ДИСПЛЕЯ

### ► Текущее время

Если установлен двенадцатичасовой режим, между 0<sup>00</sup> и 11<sup>59</sup>, на дисплее появится надпись «AM»; между 12<sup>00</sup> и 23<sup>59</sup> - надпись «PM».

### ► Регенерация

По мере умягчения воды емкость фильтрзагрузки уменьшается. Если контроллер определяет, что оставшейся емкости загрузки хватит для работы в следующий день. То устройство продолжает работать в нормальном режиме. Если нет, то на экране появится надпись регенерации Сегодня Ночью *RECHARGE TONIGHT*, и ближайшей ночью начнется регенерация в запланированное время суток. После начала регенерации на экране пропадет надпись *RECHARGE TONIGHT*, а вместо нее будет отображаться надпись *RECHARGE NOW*, которая будет мигать до конца регенерации. Устройство может начать регенерацию автоматически в другой день, если включена функция Максимального количества дней между регенерациями.

## РАЗДЕЛ III

### 1. УХОД ЗА УМЯГЧИТЕЛЕМ

Устройство работает полностью автоматически.

Основными действиями по обслуживанию, которые относятся к обязанностям пользователя, являются следующие:

- проверка уровня соли в рассольном баке - 1 раз в неделю;
- периодическая засыпка соли для умягчителей, если ее уровень требует добавления;
- проверка параметров воды после устройства согласно с книгой эксплуатации;
- проверка давления воды в системе (наблюдение по установленным манометрам) - 1 раз в две недели;
- проверка чистоты предварительного механического фильтра на входе магистрали, его периодическая замена или/и проверка давления до и после фильтра (в зависимости от типа фильтра) - 1 раз в неделю или в две недели;
- проверка показаний часов, показывающих актуальное время, а также возможная корректировка часов (см. Установку времени).

#### **Внимание:**

*В связи со специальными требованиями, предъявляемыми к качеству регенерирующего средства, для регенерации следует использовать соль, одобренную производителем устройства (таблетированную соль для умягчителей, соответствующую требованиям стандарта DIN 19604 или аналога).*

#### **А. ДОБАВЛЕНИЕ СОЛИ В РАССОЛЬНЫЙ БАК**

Контрольное устройство уровня соли сигнализирует, когда следует досыпать соль в бак.

Необходимо систематически проверять (лучше всего раз в неделю), следует ли досыпать соль. Следует всегда досыпать соль, когда уровень достигает „2". Дополнение соли – это основная функция обслуживания. Если соли в баке не хватает, фильтроэлемент не регенерируется, и в результате устройство не будет очищать воду. Следует помнить, что каждый раз, когда мы досыпаем соль, следует установить на панели управления актуальный уровень соли по метке на стенке рассольной шахты.

По возможности следует засыпать соль целыми упаковками (25 кг). Соль следует засыпать таким образом, чтобы в бак не попали никакие загрязнения. Если бак загрязнился, его следует помыть чистой водой. Следует также обращать внимание на то, чтобы таблетки соли не попали в шахту рассольного клапана. С этой целью засыпать следует исключительно при закрытой (специальной крышкой) шахте рассольного клапана (см. рис.№6).

Во время нормальной эксплуатации нет необходимости дезинфицировать устройство. При некоторых условиях, например, при длительном отсутствии потребления воды, может быть необходимым проведение дополнительной регенерации с одновременной дезинфекцией (такое обслуживание должен проводить сертифицированный специалист).

## В. СОЛЕВЫЕ ОТЛОЖЕНИЯ

Это явление имеет место тогда, когда устройство установлено в помещении с повышенным уровнем влажности. Причиной этого явления может быть также использование соли с несоответствующими параметрами. Солевые отложения находятся над поверхностью воды и приводят к тому, что вода, не имея контакта с солью, не растворяет ее и вследствие этого, не возникает солевой раствор. Результатом такой ситуации является отсутствие регенерации фильтроэлемента. Если бак наполнен солью, трудно констатировать - возникло ли солевое отложение. На поверхности может быть видно нормальный слой соли, а, например, на середине высоты может быть пустое пространство. Проверить это можно следующим образом: взять палку (например, от метелки) и приставить ее к устройству (как показано на рис. №9). Сделать на палке отметку на уровне 2,5 - 5 см ниже края бака. Затем вставить палку в бак до самого дна. Если вы почувствуете более сильное сопротивление прежде, чем палка достигнет дна бака, возможно, что вы попали на солевое отложение. Палку следует воткнуть в нескольких местах, разбивая таким способом солевое отложение (солевой мостик). Не следует его дробить, ударяя в наружные стенки бака. Бак, таким образом, может быть поврежден. Если солевое отложение сформировалось в результате употребления соли несоответствующего качества, следует соль удалить из бака, бак тщательно промыть и засыпать соль соответствующего качества.

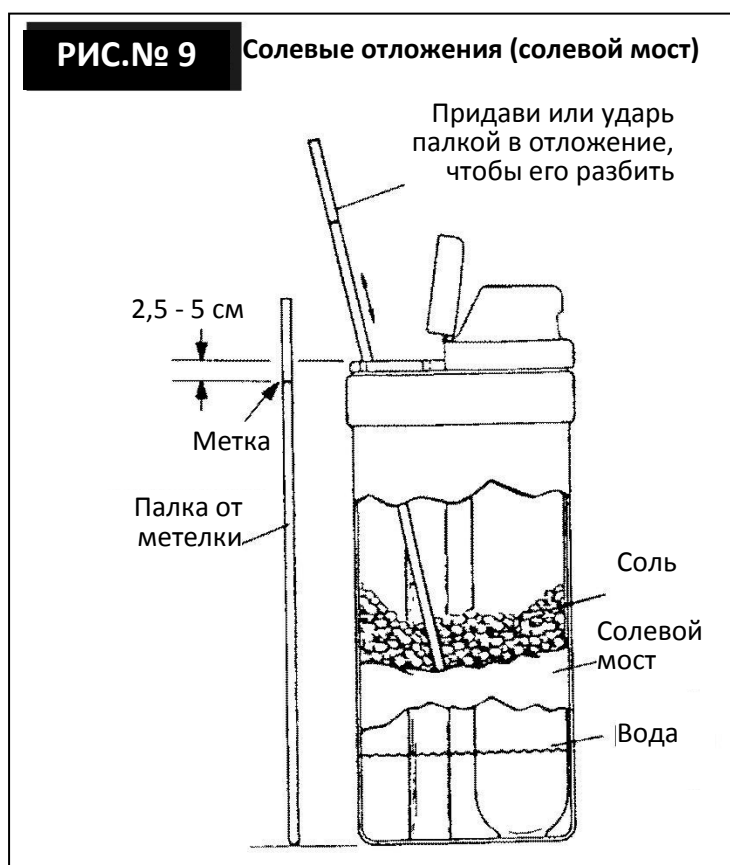

## С. ПРОВЕРКА ПАРАМЕТРОВ ВОДЫ ПОСЛЕ УСТРОЙСТВА

В начальном периоде эксплуатации устройства (в первые 10 дней) рекомендуется частая (1 раз в 2 дня) проверка жесткости воды после водоподготовки. Ее величина зависит от подмеса жесткой воды на обходном клапане (байпасе). В быту можно использовать воду жесткостью 1 – 2 мг-экв/л (3- 6 немецких градусов).

В дальнейшем периоде эксплуатации параметры воды следует контролировать в соответствии с Книгой записей по эксплуатации. Результаты измерений следует вписать в Книгу записей по эксплуатации (см. стр.39) . Измерения следует производить согласно инструкциям к тестам. (Тесты можно заказать у поставщика устройства, или другого продавца).

## Д. ПРОВЕРКА ДАВЛЕНИЯ ВОДЫ В СИСТЕМЕ

В процессе эксплуатации следует обращать внимание на показатель давления поступающей воды. В случае падения давления поступающей воды ниже 2 бар следует найти причину этого и устранить ее. В случае возможного увеличения давления выше 8,0 бар следует в линии подачи воды перед оборудованием установить соответствующий редуктор давления. Необходимо помнить, что программа управления (в том числе условия выполнения автоматического процесса РЕГЕНЕРАЦИИ) была разработана для значения давления, находящегося в пределах 2,0 - 8,0 бар. В процессе эксплуатации необходимо избегать гидравлических ударов.



## **Е. ПРОВЕРКА ЗАГРЯЗНЕННОСТИ МЕХАНИЧЕСКОГО ФИЛЬТРА**

Для обеспечения правильной работы устройства необходима установка механического фильтра на трубопроводе неочищенной воды. Этот фильтр будет предохранять управляющую головку, а также фильтроэлемент, от механических загрязнений. Контроль над состоянием загрязнения картриджа фильтра (средства, очищающего воду) осуществляется визуально. Дополнительным элементом, позволяющим следить за состоянием фильтра, является контроль давления воды до и после фильтра. Детальную информацию по обслуживанию фильтра должен предоставлять его продавец.

### **Внимание:**

*Загрязненный картридж может привести к ухудшению качества воды или может быть причиной повреждения умягчителя .*

## **Ф. ПРОВЕРКА ТЕКУЩЕГО ВРЕМЕНИ ЧАСОВ**

Проверка актуального значения времени, высвечиваемого на экране устройства, должна осуществляться не менее 1 раза в две недели. Это действие имеет целью предохранение от сдвига момента начала регенерации в сутках. В случае различий между действительным временем и высвеченным устройством, нужно поступать в соответствии с указаниями, описанными на стр. 12 (Программирование панели управления).

## **2. УКАЗАНИЯ ПО ЭКСПЛУАТАЦИИ**

Во время эксплуатации устройство следует предохранять:

- от слишком большого содержания пыли в помещении, где установлено устройство;
- от слишком низкой и слишком высокой температуры окружающей среды, – она не может быть ниже 4°C, выше 40°C;
- от аварийной возможности внезапного возникновения источника тепла;
- от аварийной возможности возврата горячей воды (выше 40 °C) - в случае возможности возникновения такой ситуации, нужно установить возвратный клапан.

## **3. КНИГА ЗАПИСЕЙ ПО ЭКСПЛУАТАЦИИ**

В процессе эксплуатации устройства необходимо вести книгу записей по эксплуатации, образец которой представлен в конце инструкции.

#### 4. ВОЗМОЖНЫЕ НЕИСПРАВНОСТИ

В случае неисправности, до вызова сервисной службы просим ознакомиться со следующей информацией.

Проблема	Причина	Способ устранения
На выходе устройства не умягченная вода	Отсутствие соли в рассольном баке	Добавить соль или разрушить солевой мост.  Запустить ручную регенерацию.
	Отсутствие электропитания.	Восстановить электропитание. Проверить показания часов устройства.
	Непроход дренажа от клапана.	Прочистить, поправить дренажный шланг.
	Клапан обходной линии находится в положении перепуска (by-pass)	Установить клапан в положение фильтрации (service)
	Устройство Вентури загрязнено или повреждено.	Связаться с сервисной службой.
Вода периодически жесткая и/или содержит избыток железа и/или марганца.	Запрограммировано слишком низкое значение жесткости в необработанной воде.	Выполнить определение жесткости воды и запрограммировать правильное значение.
	Было использование горячей воды во время регенерации устройства.	Следует избегать использования горячей воды во время регенерации.
	Увеличилась жесткость воды на входе.	Вновь выполнить анализ воды, исправить значение, введенное в память в зависимости от полученных результатов.

Если на экране показан код ошибки, следует связаться с сервисом поставщика.

## РАЗДЕЛ IV

### 1. РАЗМЕРЫ

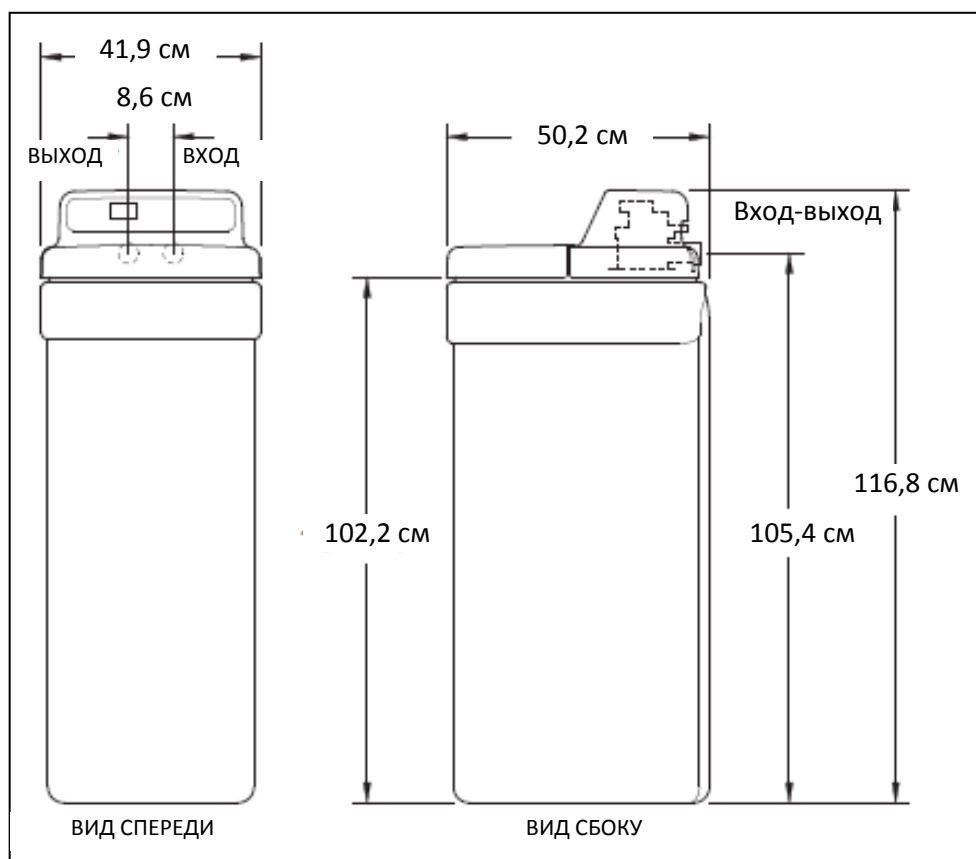

### 2. ОСНОВНЫЕ ТЕХНИЧЕСКИЕ ДАННЫЕ

Параметры устройства	AQUAMIX-N
Минимальная интенсивность потока (л/мин) / (м <sup>3</sup> /ч)	11,0 / 0,66
Максимальная интенсивность потока (л/мин) / (м <sup>3</sup> /ч)	33,3 / 2,0
Диапазон рабочих давлений (бар)	2,0 - 8,0
Диапазон температуры воды (°C)	4 – 49
Максимальная жесткость воды °d / мг-экв/л	91 / 32,5
Максимальное содержание Fe <sup>2</sup> (мг/л)	0,7
Количество фильтрзагрузки (литров)	22
<b>Регенерационная соль</b>	
Рекомендуемые типы соли	Регенерационная соль в таблетках PN 86/C-84081/01/02
Ёмкость бака для соли (рассольного бака) (кг)	50

# РАЗДЕЛ V

## 1. ЗАПАСНЫЕ ЧАСТИ

### А. ОБЩАЯ СХЕМА

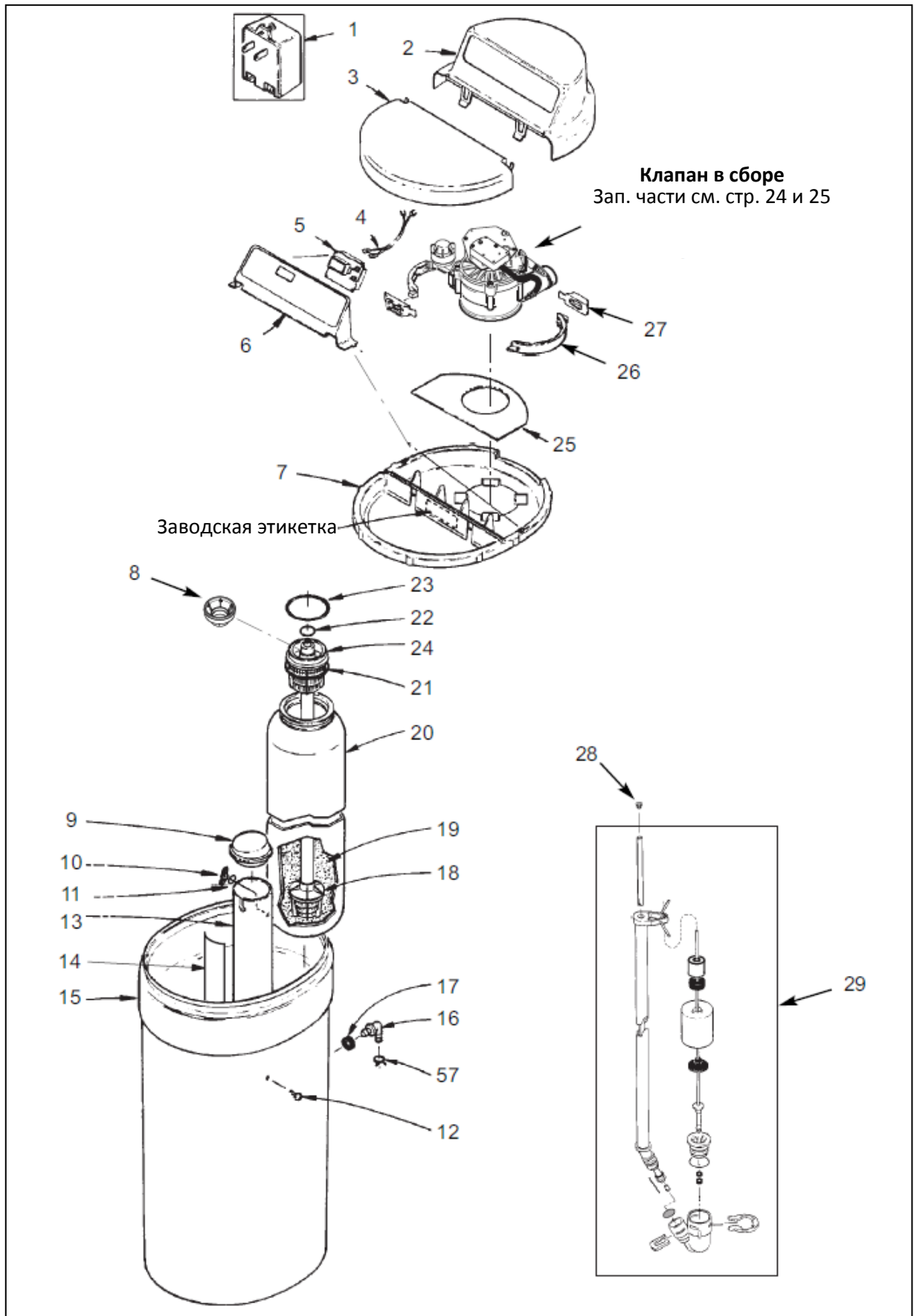

№ п/п	№ по каталогу	ОПИСАНИЕ
1	T4BEWTRE22024VB (ARE001)	Трансформатор, 24В-10 ВА
2	7324926	Верхняя крышка
3	7324934	Крышка рассольного бака
4	7132840	Кабель питания
5	7327233	Контроллер
6	7324918	Лицевая панель
•	OPANEL0035	Декаль лицевой панели (польская)
7	7324895	Обод
8	7265025	Сетчатый конус
9	7219888	Крышка рассольной шахты
•	7327576	Комплект крепления рассольной шахты (вкл. поз. 10-12)
10	↑	Крыльчатая гайка 1/4-20
11	↑	Уплотнение, 6.4 x 12.7 мм
12	↑	Болт 1/4-20 x 15.9 мм
•	7214375	Рассольная шахта в сборе (вкл. поз. 13-14)
13	↑	Рассольная шахта
14	↑	Наклейка уровня соли
15	7324879	Рассольный бак (корпус)
•	7109041	Комплект подключения ASM 7 (поз 16, 17, 57 (x2), 69 (x2), 74 (x2))
16	↑	Штуцер-переходник
17	↑	Втулка
18	7327584	Нижний распределитель (дистрибьютор)
19	T4BZFZJKK100E	Фильтрзагрузка ионообменная
20	7113058	Фильтробак
•	7112963	Комплект уплотнений верхнего распределителя (вкл. поз. 21-23)
21	↑	Уплотнение, 69.9 x 76.2 мм
22	↑	Уплотнение, 20.6 x 27.0 мм
23	↑	Уплотнение, 73.0 x 82.6 мм
24	7077870	Верхний распределитель
25	7141001	Пароизоляция
26	7176292	Полухомут (2)
27	7088033	Замок хомута (2)
28	7171349	Коническая сетка
29	7310202	Рассольный клапан в сборе

## В. УПРАВЛЯЮЩИЙ КЛАПАН

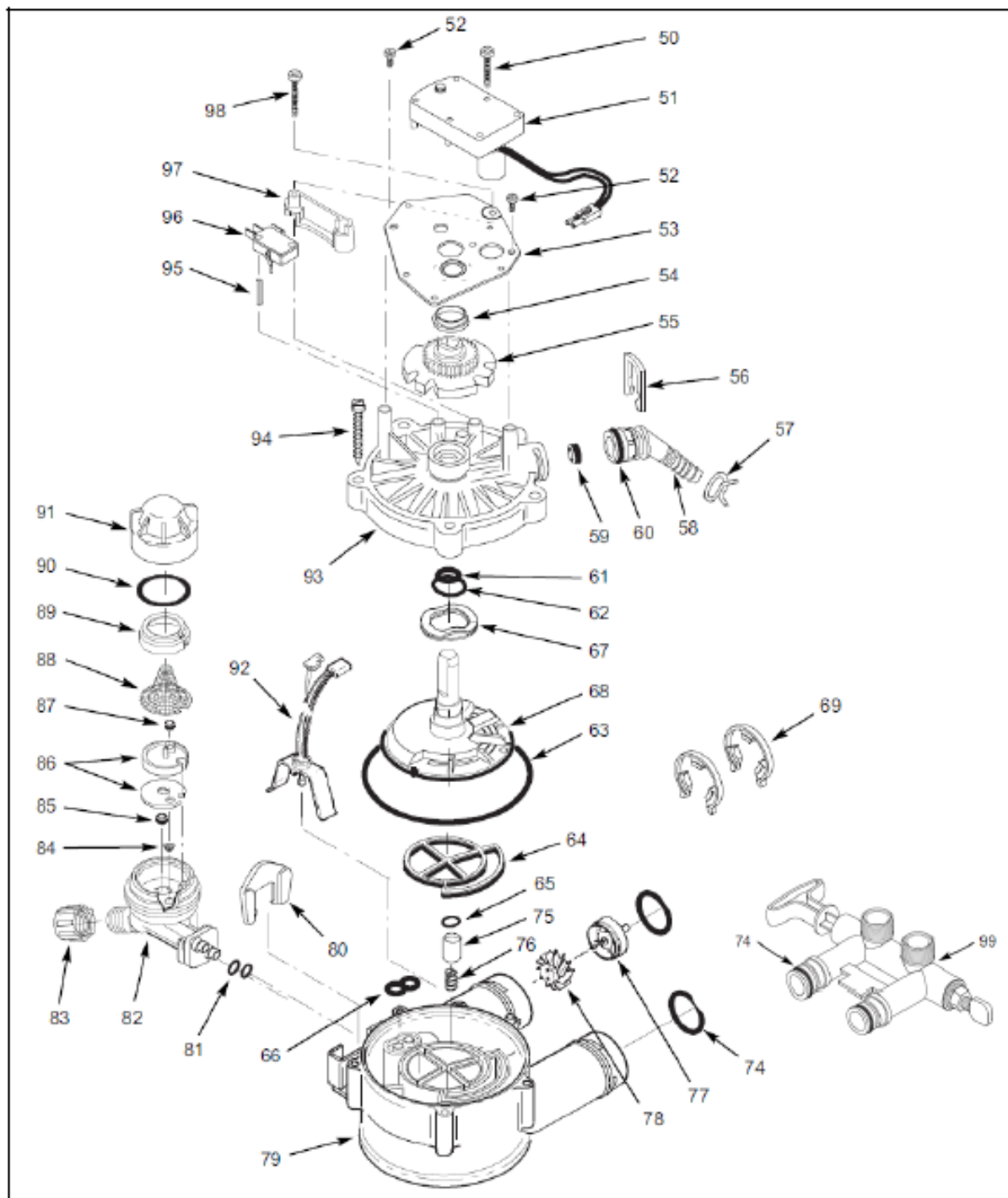

№ п/п	№ по каталогу	ОПИСАНИЕ
50	7224087	Болт #8 – 32 x 25,4 мм(треб.2)
51	7286039	Моторедуктор (вкл. поз.
52	0900857	Болт #6 – 20 x 3/8"
53	7231385	Пластина двигателя
54	0503288	Подшипник
55	7284964	Кулачок с шестерней
56	7142942	Фиксатор штуцера
57	0900431	Зажим дренажного
58	7024160	Штуцер дренажа
59	0501228	Ограничитель потока
•	7290949	Комплект прокладок
60	↑	Уплотнение 15,9 x 20,6 мм
61	↑	Уплотнение 11.1 x 15.9
62	↑	Уплотнение 19.1 x 23.8
63	↑	Уплотнение 85.7 x 92.1
64	↑	Уплотнение ротора
65	↑	Уплотнение 9.5 x 14.3 мм
66	↑	Уплотнение линии
67	7082087	Пружина
68	7199232	Ротор-диск
69	7116713	Клипса-фиксатор (2)
74	7170288	O-Ring, 23.8 x 30.2 мм (2)
75	7092642	Плунжер линии дренажа
76	7129889	Пружина
•	7113040	Комплект турбины (вкл. поз. 77, 78, 74 (x2))
77	↑	Суппорт турбины с
78	↑	Турбина

№ п/п	№ по каталогу	ОПИСАНИЕ
79	7082053	Корпус клапана
80	7081201	Фиксатор аспиратора
81	7170319	Уплотнение 6.4 x 9.5 мм
•	7187065	Аспиратор в сборе ASM 0,3 (вкл. поз. 82, 84-91)
82	↑	Корпус аспиратора
83	1202600	Обжимная гайка
84	↑	Коническая сетка
85	↑	Ограничитель потока
86	↑	Комплект Вентури
	↑	Только прокладка
87	↑	Ограничитель потока, 0,37 л/мин
88	↑	Сетчатый фильтр
89	↑	Суппорт сетчатого фильтра
90	↑	Уплотнение 28.6 x 34.9 мм
91	↑	Крышка аспиратора
92	7309803	Датчик потока
93	7085263	Крышка клапана
94	7074123	Болт #10-14x50.8 мм (треб. 5)
95	7077472	Штифт, фиксирующий
96	7030713	Микровыключатель
97	7311436	Проставка
98	7070412	Винт, #4 - 24 x 28,6 мм (плоская головка)
99	T4BEWBPP025 MIXB	Перепускной клапан (байпас) без подмеса (вкл. поз. 74 x2)
•	7238921	Распределительный клапан DC 3/4 в сборе

## ГАРАНТИЙНАЯ КАРТА

ГАРАНТИЙНАЯ КАРТА №.....

<b>Авторизованное предприятие:</b>  .....  .....	<b>Пользователь:</b>  .....  .....
--	--

Данная гарантийная карта относится к следующему устройству:

№ п/п	Название устройства	Тип	Serial No
1	Умягчитель CosmoWATER	HOME 22	

### ГАРАНТИЙНЫЕ УСЛОВИЯ

1. Поставщик дает гарантию на правильную работу поставляемых устройств, при эксплуатации в соответствии с их назначением и указаниями, содержащимися в данной документации.
  2. На отдельные элементы умягчителя после даты ввода в эксплуатацию распространяется гарантия на определенных условиях:
    - на срок 1 года - электрические компоненты, при условии регулярного сервиса.
    - на срок 3 года – управляющий клапан,
    - на срок 2 года – внешний корпус умягчителя.
    - на срок 2 года – корпус фильтра.
  3. Условием предоставления гарантии является выполнение гидравлического монтажа, а также ввод в эксплуатацию в соответствии с указаниями, содержащимися в инструкции.
  4. Обязанностью пользователя является проведение одного сервиса в течение года. Поставщик обязан проводить платно сервис после извещения ему от пользователя о приближающемся сроке. Извещение должно быть направлено в письменном виде (по факсу, электронной почте или обычной почтой) или сделано по телефону не менее, чем за 7 дней до срока необходимого сервиса.
  5. Поставщик обязан устранить все неполадки и нарушения в работе устройства, на которые распространяется гарантия, в течение 7\* рабочих дней со дня заявки\*.
- \*Местный поставщик может работать по другим условиям, которые необходимо выяснить дополнительно.
6. Условием гарантии является ведение Эксплуатационной книги согласно образцу, размещенного в данной инструкции, а также регулярное проведение сервиса.



**7. Гарантия не охватывает:**

- 7.1. услуги по осмотру;
- 7.2. услуги по программированию устройства;
- 7.3. эксплуатационных материалов используемых во время нормальной эксплуатации, таких как: фильтрационные картриджи, соль для регенерации.
- 7.4. повреждения, возникнувшие вследствие: краж, пожаров, воздействия внешних или атмосферных факторов, использования неправильных эксплуатационных материалов, монтажа дополнительных деталей и подузлов без согласия с Поставщиком;
- 7.5. повреждений вследствие неправильной эксплуатации;
- 7.6. повреждений вследствие неправильного хранения устройств и эксплуатационных материалов;
- 7.7. последствий, вытекающих из бездействия устройства.

**8. Покупатель теряет право на гарантии в случае:**

- 8.1. несоблюдения рекомендаций, содержащихся в данной документации;
- 8.2. выполнения монтажа и ввода в эксплуатацию устройств не в соответствии с рекомендациями.
- 8.3. не проведения вовремя сервиса,
- 8.4. выполнение владельцем или третьими лицами самостоятельно ремонтных работ, изменений и модификаций, не соответствующих гарантийным условиям поставщика.
- 8.5 повреждение или снятие пломб.

Дата ввода в эксплуатацию .....

Дата ..... Подпись и печать.....

**Подтверждение проведения осмотров и сервисных работ:**

- 1.сервис/осмотр:      дата.....: печать и подпись:.....
- 2. сервис/осмотр:      дата: .....:печать и подпись:.....
- 3. сервис/осмотр:      дата: .....:печать и подпись:.....
- 4. сервис/осмотр:      дата: .....:печать и подпись:.....
- 5. сервис/осмотр:      дата: .....:печать и подпись:.....
- 6. сервис/осмотр:      дата: .....:печать и подпись:.....
- 7. сервис/осмотр:      дата: .....:печать и подпись:.....
- 8. сервис/осмотр:      дата: .....:печать и подпись:.....
- 9. сервис/осмотр:      дата: .....:печать и подпись:.....
- 10.сервис/осмотр:      дата: .....:печать и подпись:.....

## ПРОТОКОЛ ВВОДА В ЭКСПЛУАТАЦИЮ

(ОРИГИНАЛ)

Населённый пункт:	
Дата:	
Пользователь (эксплуатант):	Адрес: Тел./факс:
Представитель пользователя:	
Вводимое в действие устройство CosmoWATER *Информация о серийном номере размещена на наклейке видной, при открытии крышки рассольного бака (емкости для соли).	Модель: HOME 22 Серия №::
Вода перед устройством	Жесткость: Железо*: Марганец*: Органика*:
Вода после устройства	Жесткость: Железо*: Марганец*: Органика*:
Примечания	
Наличие предварительного фильтра/тип	
Дополнения	
Подпись Пользователя:	
Подпись лица, вводящего в эксплуатацию	

\* Не требуется в случае воды муниципального водопровода.



## ПРОТОКОЛ ВВОДА В ЭКСПЛУАТАЦИЮ

(ОКОПИЯ) ДЛЯ СЕРВИСАНТА

Населённый пункт:	
Дата:	
Пользователь (эксплуатант):	Адрес: Тел./факс:
Представитель пользователя:	
Вводимое в действие устройство CosmoWATER *Информация о серийном номере размещена на наклейке видной, при открытии крышки рассольного бака (емкости для соли).	Модель: HOME 22 Серия №::
Вода перед устройством	Жесткость: Железо*: Марганец*: Органика*:
Вода после устройства	Жесткость: Железо*: Марганец*: Органика*:
Примечания	
Наличие предварительного фильтра/тип	
Дополнения	
Подпись Пользователя:	
Подпись лица, вводящего в эксплуатацию	

\* Не требуется в случае воды муниципального водопровода.



**ПРОТОКОЛ ВВОДА В ЭКСПЛУАТАЦИЮ**

(ОКОПИЯ) ДЛЯ ДИСТРИБЬЮТОРА

Населённый пункт:	
Дата:	
Пользователь (эксплуатант):	Адрес: Тел./факс:
Представитель пользователя:	
Вводимое в действие устройство CosmoWATER *Информация о серийном номере размещена на наклейке видной, при открытии крышки рассольного бака (емкости для соли).	Модель: HOME 22 Серия №::
Вода перед устройством	Жесткость: Железо*: Марганец*: Органика*:
Вода после устройства	Жесткость: Железо*: Марганец*: Органика*:
Примечания	
Наличие предварительного фильтра/тип	
Дополнения	
Подпись Пользователя:	
Подпись лица, вводящего в эксплуатацию	

\* Не требуется в случае воды муниципального водопровода.

